

294.16

il bagno

OGGI E DOMANI



COPERTINA SERIE ROMA DI RUBINETTERIA STELLA **DESIGN 4...**
SALONE DEL BAGNO L'INNOVAZIONE RACCONTATA DA 18 DESIGNER
ANTEPRIMA SALONE COSA VEDREMO AL SALONE DEL BAGNO
2016 **TREND** SOSTENIBILITÀ E CONFINI: IL BAGNO DI DOMANI



Abbiamo chiesto ad alcuni dei designer, che saranno protagonisti del Salone Internazionale del Bagno, di scegliere e raccontarci attraverso quali soluzioni formali e sostanziali daranno il loro contributo al carattere di innovazione che il Salone punta ad esprimere.

text by **Alba Ferulli**

AL SALONE DEL BAGNO CON I DESIGNER

Il bagno come luogo di mera funzionalità è un concetto ormai sdoganato da tempo. Su questo punto tutti i designer da noi intervistati concordano e sottolineano le radicali trasformazioni che caratterizzano l'evoluzione continua di questo ambiente. Oggi si sta volentieri nella stanza da bagno, che è diventata accogliente e confortevole, esteticamente gradevole e tecnologica. Gli aspetti che maggiormente tendono a caratterizzare la sala da bagno sono i materiali: i progettisti vi pongono massima attenzione e c'è chi li vuole naturali, e con superfici che offrano un'esperienza tattile piacevole grazie a speciali finiture e texture, anche ricercate e non usuali. Diversi designer concordano sul ritorno all'uso del colore, declinate in un'ampia varietà cromatica che va dalle tonalità calde alle tinte pastello, a nuance che si accostano alle venature del legno o alla matericità delle pietre. Colore e materiali, infatti, possono anche introdurre una nota di sensualità nel bagno e trasmettere allegria. La ceramica sanitaria si fa sempre più sottile,

e anche lo spessore degli arredi si riduce, grazie a lavorazioni dove la tecnologia è fondamentale. E a questo proposito, tutti concordano sulla necessità di introdurre nuove funzionalità utili grazie all'uso dell'elettronica e della tecnologia che, però, deve essere nascosta e integrata, invisibile e di utilizzo semplice e intuitivo. Altro tema sempre più rilevante per aziende e progettisti è la sensibilità ambientale: l'imperativo è trovare soluzioni innovative per ridurre sprechi idrici ed energetici, limitando al massimo i consumi. Infine, non manca chi vede il bagno come uno spazio dinamico che tende a fondersi con altri ambienti della casa anche dal punto di vista estetico e della scelta dei materiali. In definitiva, ampio o piccolo che sia, il bagno resta un luogo privilegiato, interamente dedicato al benessere psico-fisico e al relax, e gli utenti non rinunciano ad una sua precisa connotazione stilistica e tecnologica, ma sempre al servizio del comfort e della personalizzazione che risponda alle esigenze di ciascuno.

We asked 18 designers who will be protagonists at the next International Bathroom Exhibition in Milan to share with us a taste of what formal and substantial solutions their contributions will provide to the innovative character the Salone aims to express. The bathroom as a place for mere functionality is a concept that has been outdated for some time. All the designers we interviewed agreed with this point and underscored the radical transformations that are characterising the continual evolution of the space.

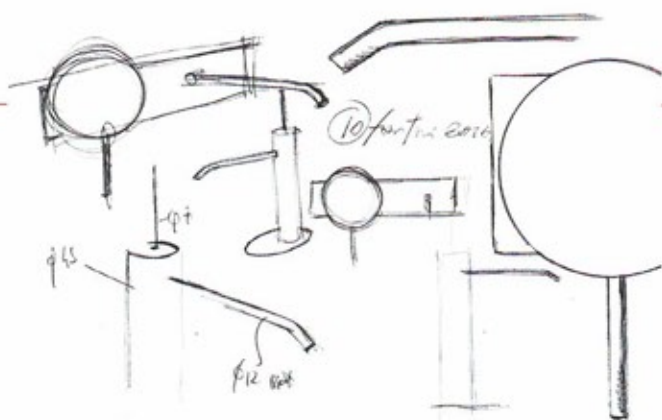

La collezione di rubinetti Io, di Angeletti Ruzza Design per Fantini Rubinetti.

L'ACQUA: FONTE DI PIACERE DA PRESERVARE

"In questo Salone penso saranno presentati prodotti che mettono al centro l'uomo e la sua qualità di vita. Questo ha molto a che fare con il rispetto per la natura. Designer e aziende hanno il dovere di individuare nuove strade che permettano un utilizzo delle risorse più attento e consapevole. In bagno l'acqua è l'elemento più importante, fonte di piacere per il corpo e per l'anima, ma si deve prendere atto che l'acqua va preservata. Siamo di fronte a un cambiamento epocale. Etica, sostenibilità, rispetto, condivisione, autenticità sono i valori fondanti per i prodotti di oggi e di domani. Per Fantini abbiamo sviluppato una collezione di rubinetteria. Siamo innamorati di questo progetto perché è ricco di poesia e semplicità, oltre a essere rivoluzionario dal punto di vista del risparmio dell'acqua: 1,2 litri al minuto rispetto ai 5 richiesti dalla Leed Certification che promuove un approccio orientato alla sostenibilità, riconoscendo le prestazioni degli edifici in settori chiave come il risparmio energetico e idrico. Il risultato raggiunto permette a Fantini di operare da protagonista nelle forniture nazionali e internazionali dove questo tema è di fondamentale importanza."



"I think products will be showcased that place people and their quality of life in the main focus. Designers and companies have the duty of identifying new paths that permit more careful and knowledgeable use of resources."



HC, collezione di rubinetteria per il bagno. Design Davide Vercelli per Fima Carlo Frattini.

OGGETTI SEMPLICI E FUNZIONALI, ISPIRATI ALLA NATURA

"Da tempo assistiamo al progressivo sdoganamento del bagno da locale di servizio ad ambiente dedicato alla cura di corpo e spirito. Immagino che tale tendenza, ormai consolidata, ispiri anche quest'anno le proposte delle aziende al Salone. Mi piacerebbe vedere una lettura architettonica del bagno e dei suoi oggetti ispirata a funzionalità e semplicità. La natura, con le sue forme, materiali e texture, penso saranno i protagonisti progettuali dei prossimi anni. La sensazione di benessere e di piacere viene da oggetti materici, elementari, dove la tecnologia è invisibile. Con Fima Carlo Frattini presentiamo HC, un nuovo concetto che nasce dalla volontà di pensare in modo diverso alla materia e alle funzionalità intrinseche del rubinetto. HC è un sistema modulare di regolazione della portata e della temperatura, composto da una parte a incasso e da una esterna. Ha una forte identità progettuale: i singoli moduli, identici fra loro, sono affiancati in molteplici configurazioni per formare i diversi componenti della serie, che risultano così uguali per i vari sanitari, garantendo un'assoluta libertà per il progettista, soprattutto in ambito contract."

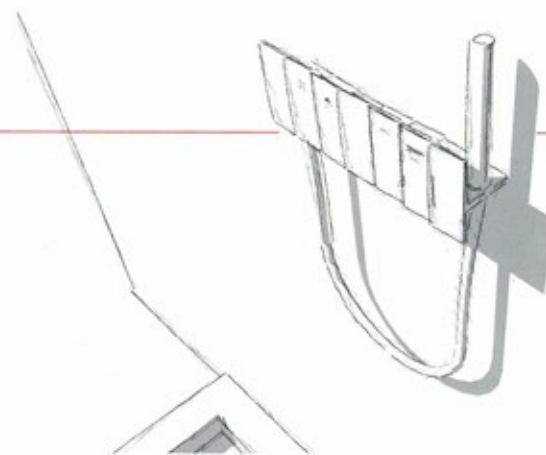

"For some time, we have been seeing a progressive shift from the bathroom being a utility to it being a space dedicated to caring for the body and spirit. I imagine that this trend, now consolidated, will again inspire proposals from exhibitor companies this year."

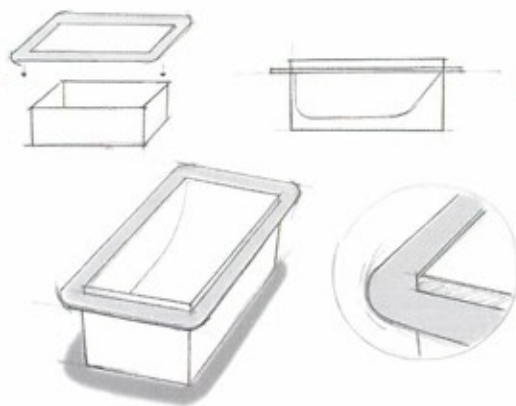

La vasca Selene progettata da Lucchese Design per Naos Wellness Design.

COLORI DA ACCOSTARE A MATERIALI NATURALI

"Finalmente assistiamo a un ritorno del colore, non in maniera totalizzante come in passato, ma miscelato con i materiali naturali. Il mix di materiali rimane protagonista indiscusso e oggetto di sperimentazione continua. A questo si aggiunge il colore, che si accosta tono su tono alle venature dei legni e alle texture delle pietre, oppure crea contrasti che evocano scenari naturali dando vita a rinnovati mood materici. Il concetto di benessere è dedicato ormai ai bagni di tutte le dimensioni e anche i piccoli spazi sono un luogo privilegiato, spesso tecnologico e dal carattere fortemente riconoscibile. Inoltre, si pone particolare attenzione all'ottimizzazione del costo del prodotto e al controllo dei consumi dell'acqua a favore di una maggiore sostenibilità ambientale. Un progetto bagno interessante è la collezione di vasche Selene che ho disegnato per Naos Wellness Design. Di forme rettangolari, si posizionano a centro stanza, ad angolo e a parete. Il bordo che le circonda è un gesto grafico caratterizzante che ne libera il volume rigoroso per adattarlo agli spazi abitativi ed è utilizzabile sia come sede per la rubinetteria che come piano di appoggio."



"We are finally seeing a return of colour, mixed with natural materials. The combination of materials remains the undisputed protagonist of experimentation. Colour is added, which goes well tone on tone with the veins in the wood and texture of stone."